

Smlouva o dílo č. 005/2024

na dodání a instalaci Digitální úřední desky / informačního dotykového kiosku

1. Objednatel:

Město: Město Lázně Bělohrad
sídlo: náměstí K. V. Raisa 35, 507 81 Lázně Bělohrad
IČ: 00271730 635 *SA*
DIČ: CZ00271730
Zastoupení ve věcech smluvních: Alena Kuželová, DiS, starostka
Zastoupení ve věcech technických: Ing. Martin Zívr, tajemník
Telefon: +420 602 282 133
E-mail: zivr@lazne-belohrad.cz
Bankovní spojení: Komerční banka a.s.
Číslo účtu: 9005-2220541/0100
(dále jako „objednatel“ nebo „kupující“)

dále jako „objednatel“ nebo „kupující“

a

2. Zhotovitel:

Název: GROUP24 INNOVATIONS s.r.o.
sídlo: Korunní 2569/108, Vinohrady, 101 00 Praha 10
Korespondenční adresa: Tomáše Bati 1547, 760 01 Zlín
zapsaná: u Městského soudu v Praze pod svazkem C 340012
jednající: Ing. Petrem Svěrákem – jednatelem společnosti
IČ: 09665498
DIČ: CZ09665498
Zastoupení ve věcech smluvních: Ing. Petr Svěrák
Telefon: +420 602 264 066
E-mail: sverak@obec24.cz
Bankovní spojení: FIO Banka, a. s.
Číslo účtu: 240 189 3937/2010

dále jako „zhotovitel“ nebo „dodavatel“ nebo „prodávající“

a společně též jako „smluvní strany“

uzavírají v souladu s ust. § 2586 a násl. zákona č. 89/2012 Sb., občanský zákoník, ve znění pozdějších předpisů, tuto smlouvu o dílo na dodání a instalaci 4 ks Digitální úřední desky / informačního panelu:

I.

Předmět smlouvy

1.1 Předmětem této smlouvy je dodávka a instalace 4 ks venkovního informačního SAMOSTATNĚ STOJÍCÍHO panelu (dále také, elektronická úřední deska, „digitální úřední deska“ nebo, dílo“), který je specifikován v Příloze č. 2 a který bude umístěn na pozemcích p. č. 31, p. č. 77, p. č. 1/1 a p. č. 198/1 vše v k. ú. Lázně Bělohrad ve vlastnictví objednatele.

1.2 Předmět smlouvy obsahuje dodávku hardwaru i softwaru, tedy kompletního díla, včetně přikotvení panelu na stěnu / podložku, kterou objednatel na vlastní náklady připraví v souladu s Požadavky na stavební připravenost – s Přílohou č. 1 této smlouvy.

1.3 Předmětem této smlouvy je také dodávka řídicího software, který na míru zhotovitel vyvine. Detaily software s popisem funkcionalit je uveden v Příloze č. 2 – Specifikaci díla. Součástí je dále nezbytné zajištění technické a servisní podpory, kterou se zhotovitel zavazuje pro objednatele úplatně zajišťovat min po dobu 5 let / 60 měsíců. Jedná se o pravidelný monitoring systému formou vzdálené správy, instalace aktualizací operačního systému vydávaných třetí stranou, instalace bezpečnostních záplat operačního systému vydávaných třetí stranou, webhosting, webmailing a jiné nezbytné úkony zajišťující bezvadné fungování řídicího software.

1.4 Smlouva je uzavírána mezi objednatelem a zhotovitelem na základě výběru objednatele, v souladu s jeho vnitřními normami a předpisy.

1.5 Zhotovitel prohlašuje, že je odborně způsobilý k zajištění předmětu plnění podle této Smlouvy v souladu se Specifikací díla, která tvoří Přílohu č. 2 této smlouvy.

1.6 Zhotovitel potvrzuje, že se detailně seznámil s rozsahem a povahou díla, že jsou mu známy veškeré technické, kvalitativní a jiné podmínky nezbytné k realizaci díla a že disponuje takovými kapacitami a odbornými znalostmi, které jsou nezbytné pro realizaci díla za dohodnutou smluvní cenu uvedenou v článku III odst. 3.1 této smlouvy.

1.7 Zhotovitel se zavazuje provést dílo v souladu s technickými a právními předpisy, platnými v České republice v době provádění díla.

1.8 Další práce a činnosti zhotovitele spojené s realizací díla: Zhotovitel v rámci předmětu plnění a sjednané ceny zajistí dopravu, služby, výkony a média, kterých je třeba trvale či dočasně k zahájení, provedení, dokončení a zprovoznění předmětu smlouvy. Na manipulaci s břemenem v místě instalace se tato povinnost nevztahuje. Předmětem této smlouvy je pak dále zejména:

- instalace / řádné přikotvení Digitální úřední desky a uvedení do provozu
- doprava do místa plnění
- instalace softwarového vybavení a jeho odzkoušení
- test dotykové funkcionality a funkčnosti ovládání
- poskytování záručního a pozáručního servisu
- garantovaný servis, opravy, poradenský a asistenční servis.

1.9 Objednatel na svoje náklady zajistí v místě instalace manipulaci břemene digitální úřední desky pomocí jeřábu nebo pomocí nákladního auta s hydraulickou rukou s dostatečným dosahem. Za splnění tohoto bodu se nepovažuje zajištění manipulace nevhodnou technikou jako například VZV, zemědělský nakladač atp. Je-li instalace plánována do prostor s nízkým profilem, pak objednatel zajistí vhodnou techniku právě pro manipulaci s břemenem v takto specifických podmínkách. Součástí této povinnosti je také zajištění odborného a kvalifikovaného pracovníka pro manipulaci s tímto druhem techniky. Účelem je zajištění vyložení břemene / elektronické úřední desky z dopravního prostředku zhotovitele a zejména jeho bezpečné zvednutí a přemístění na připravenou kotvu.

1.10 Pokud objednatel nemůže nebo není schopen zajistit manipulaci dle bodu č 1.10, zajistí toto zhotovitel. V takovém případě má objednatel povinnost informovat zhotovitele o takové skutečnosti s dostatečným předstihem. Zároveň má objednatel povinnost uhradit zhotoviteli náklady na dopravu nákladním autem s hydraulickou rukou nebo přívěsem s hydraulickou rukou ve výši 39 Kč / 1 km bez DPH včetně vícenákladů za mýtné poplatky a zároveň 990 Kč bez DPH / každou započatou hodinu práce / manipulace se zvedacím zařízením / s hydraulickou rukou.

II.

Doba plnění a místo plnění

2.1 Zhotovitel se zavazuje za předpokladu včasného a řádného splnění všech závazků a povinností objednatele specifikovaných v této smlouvě zhotovit dílo v následujících termínech: Předmět této smlouvy bude dokončen a předán objednateli nejpozději do **90 dní** od připsání první, tedy zálohové platby ve prospěch dodavatele. Zhotovitel není v prodlení, pokud je v prodlení objednatel s poskytnutím součinnosti dle této smlouvy (zejména se zajištěním stavební připravenosti dle Přílohy č. 1).

2.2 Sjednaná doba plnění se prodlouží v případě:

- že zhotovitel v důsledku prodlení objednatele nemohl řádně zahájit plnění díla,
- že objednatel neposkytne zhotoviteli řádně a včas součinnost, ke které je pro dodání díla nezbytná
- že objednatel nezajistil potřebnou stavební připravenost, připojení el. energie a datovou konektivitu
- nahodilých a neodvratitelných překážek, které nastaly nezávisle na vůli zhotovitele a které zhotoviteli znemožní, či podstatně ztíží, včasné provedení díla dohodnutým způsobem, přičemž zhotovitel nemohl tyto překážky nebo jejich následky odvrátit nebo překonat a ani je nemohl v době uzavření této smlouvy předvídat. Takovouto překážkou se rozumí, nikoliv však výlučně, komplikace spojené s omezeními vyplývajícími z šíření koronaviru (COVID-19). (např. transportní omezení nebo omezení mezinárodní dopravy), dále komplikace spojené s imigrační vlnou způsobenou válečným konfliktem nebo jiné neočekávatelné omezení způsobené či jinak ovlivněné jiným ozbrojeným konfliktem.

2.3 Nedohodnou-li se v uvedených případech smluvní strany výslovně na náhradním termínu plnění závazku, sjednaná doba se prodlužuje o dobu přiměřenou povaze a trvání překážky. O skutečnosti,

kteřá zakládá nutnost prodloužit dobu plnění, je povinen zhotovitel bez zbytečného odkladu informovat objednatele, např. e-mailem.

2.4 Zhotovitel se zavazuje nejpozději poslední den dohodnuté lhůty dokončené dílo předat objednateli. Ukončením realizace je myšlen oboustranný podpis předávacího protokolu dle Čl. VII. této smlouvy.

III.

Cena digitální úřední desku

3.1 Cena za zhotovení díla je stanovena dohodou smluvních stran na základě nabídky zhotovitele a činí:

cena bez DPH:	650 000,00 Kč
sazba DPH 21 %:	136 500,00 Kč
cena celkem včetně 21 % DPH:	786 500,00 Kč

3.2 Dojde-li po datu uzavření smlouvy do doby dokončení a předání díla ke změně sazby DPH, bude výše DPH i celková cena díla vč. DPH upravena podle daňových předpisů, platných v době uskutečnění zdanitelného plnění.

3.3 Zhotovitel prohlašuje, že cena bez DPH uvedená v Čl. 3.1 této smlouvy je konečná a zahrnuje veškeré náklady spojené s dodáním předmětu díla.

3.4 Veškeré změny ceny díla uvedené v 3.1 je možno provést pouze na základě písemných dodatků k této smlouvě.

IV.

Platební podmínky

5.1 Platba ceny za dílo dle článku III. této smlouvy bude objednatelem provedena na základě rozpisu plateb uvedených v čl. V., odst. 5.3 této smlouvy

5.2 Cena je považována za uhrazenou okamžikem odepsání příslušné částky z účtu objednatele ve prospěch účtu zhotovitele. Pokud zhotovitel uvede na faktuře odlišný bankovní účet, než je uveden v záhlaví této smlouvy, má se za to, že požaduje provedení úhrady na bankovní účet uvedený na faktuře.

5.3 Platba ceny za dílo bude rozdělena **do dvou plateb, a to na zálohovou platbu a zúčtovací fakturu. První platba, zálohová**, bude vystavena po podpisu této smlouvy oběma stranami **na částku 450 000 Kč bez DPH**. Splatnost zálohové platby je stanovena na 14 dní. **Druhá platba, zúčtovací faktura**, bude vystavena po protokolárním předání díla **na částku 200 000 Kč bez DPH**. Splatnost zúčtovací faktury je stanovena rovněž na 14 dní.

5.4 Účetní doklady dle této smlouvy musí obsahovat náležitosti dokladu dle zákona č. 563/1991 Sb., o účetnictví, ve znění pozdějších předpisů, zákona č. 235/2004 Sb., o dani z přidané hodnoty, ve znění pozdějších předpisů a občanského zákoníku a musí obsahovat č. smlouvy objednatele uvedené v záhlaví této smlouvy.

5.5 V případě prodlení objednatele s úhradou zhotovitelem vystavené faktury je zhotovitel oprávněn fakturovat objednateli úrok z prodlení ve výši 0,05 % z dlužné částky za každý započatý den prodlení.

5.6 Objednatel je oprávněn vrátit vystavenou fakturu zhotoviteli, jestliže neobsahuje náležitosti podle odst. 4.2 tohoto článku smlouvy nebo údaje v ní obsažené jsou věcně či cenově nesprávné, a to včetně dopisu s uvedením důvodů, pro které fakturu vrací.

V.

Podmínky provedení díla

6.1 Zhotovitel je povinen:

a) provést dílo řádně, včas a v odpovídající jakosti za použití postupů, které odpovídají právním předpisům ČR;

b) dodržovat při provádění díla ujednání této smlouvy, řídit se podklady a pokyny objednatele a poskytnout mu požadovanou dokumentaci a informace.

6.2 Zhotovitel je povinen informovat objednatele o skutečnostech majících vliv na plnění smlouvy, a to neprodleně, nejpozději následující pracovní den poté, kdy příslušná skutečnost nastane nebo zhotovitel zjistí, že by nastat mohla. Informace dle předchozí věty budou objednateli zaslány elektronickou poštou. Zhotovitel je povinen informovat objednatele zejména:

- a) zjistí-li při provádění díla skryté překážky bránící řádnému provedení díla; v tomto případě je povinen navrhnout objednateli další postup,
- b) o případné nevhodnosti realizace vyžadovaných prací,

6.3 Zhotovitel odpovídá za zajištění odborného provádění prací oprávněnými osobami, za dodržení obecných technických požadavků na výstavbu a jiných technických předpisů.

6.4 V případě zjištění rozporu v zadání prací se skutečností na místě je zhotovitel povinen zjištěné rozpory řešit ve spolupráci se zástupcem objednatele, a to bezodkladně.

VI.

Předání díla

7.1 O předání elektronické úřední desky objednateli bude smluvními stranami sepsán protokol o předání. Elektronická úřední deska bude předána spolu s instrukcemi a dokumentací k předmětné Digitální úřední desce.

7.2 Zhotovitel zprovozní elektronickou úřední desku v den jejího předání podle Čl. II odst. 2.1 této smlouvy. O úspěšném zprovoznění a vyzkoušení všech funkcionalit elektronické úřední desky účastníci sepíší protokol o zprovoznění elektronické úřední desky. Objednatel podepíše tento protokol v případě, že elektronická úřední deska bude prokazatelně funkční a všechny požadované funkce budou za jeho přítomnosti odzkoušeny.

7.3 Bylo-li dílo převzato s vadami a nedodělky nebránícími řádnému užívání díla, budou tyto vady a nedodělky uvedeny v protokolu o předání a převzetí díla s uvedením termínu odstranění. Vadami a nedodělky nebránícími řádnému užívání díla se rozumí pouze drobné ojedinělé vady a drobné ojedinělé nedodělky, které ani samy o sobě ani ve spojení s jinými nebrání užívání předmětu díla ani je podstatně neztěžují. Odstranění vad a nedodělků bude v protokolu potvrzeno objednatelem.

VII.

Vady díla a záruka za jakost

8.1 Dílo má vady, jestliže jeho provedení neodpovídá požadavkům uvedeným ve smlouvě, příslušným právním předpisům, normám nebo jiné dokumentaci vztahující se k provedení díla nebo pokud neumožňuje užívání, k němuž bylo určeno a zhotoveno.

8.2 Zhotovitel poskytuje na provedené práce a dodávky záruku za jakost v délce 24 měsíců. Záruční doba běží ode dne převzetí řádně provedeného díla (tj. bez vad a nedodělků) objednatelem.

8.3 Veškeré vady díla bude objednatel povinen uplatnit u zhotovitele bez zbytečného odkladu poté, kdy vadu zjistil, a to formou písemného oznámení (za písemné oznámení se považuje i oznámení faxem nebo emailem), obsahujícího co nejpodrobnější specifikaci zjištěné vady. Objednatel bude vady díla oznamovat písemně (kvůli dohledatelnosti komunikace) na:

e-mailu: helpdesk@obec24.cz

VIII.

Odpovědnost za škodu

9.1 Nebezpečí škody na díle nese zhotovitel v plném rozsahu až do dne převzetí řádně provedeného díla objednatelem.

9.2 Zhotovitel je povinen učinit veškerá opatření potřebná k odvrácení škody nebo k jejímu zmírnění.

9.3 Zhotovitel nenes zodpovědnost za vady na díle, které by vznikly dlouhodobým vypnutím hardwaru (více jak 3 dny). Jedná se zejména, nikoliv však výlučně, o zimní období, kdy systém vlivem mrazivých dní vyhodnotí potřebu přitápení, nebo naopak, o letní období, kdy systém vyhodnotí potřebu přichlazování.

IX.

Sankce

10.1 V případě prodlení zhotovitele se zahájením díla dle smlouvy je objednatel oprávněn požadovat po zhotoviteli zaplacení smluvní pokuty ve výši 0,3 % z ceny díla bez DPH, za každý pracovní den prodlení.

10.2 Je-li zhotovitel v prodlení díla či jeho části v termínu dle čl. II. odst. 2.1 této smlouvy, uhradí objednateli smluvní pokutu ve výši 0,3 % z ceny díla bez DPH či jeho části za každý pracovní den prodlení.

10.3 Všechny výše uvedené smluvní pokuty jsou splatné do třiceti kalendářních dnů od porušení smluvní povinnosti. Smluvní pokuty lze uložit opakovaně za každý jednotlivý případ porušení povinnosti. Ujednáním o smluvní pokutě není dotčeno právo stran na náhradu škody v plné výši a věřitel je oprávněn domáhat se náhrady škody v plné výši, i když přesahuje výši smluvní pokuty.

10.4 Žádná ze smluvních stran nemá povinnost nahradit škodu způsobenou porušením svých povinností vyplývajících z této smlouvy a není v prodlení, bránila-li jí v jejich splnění některá z překážek vylučujících povinnost k náhradě škody ve smyslu § 2913 odst. 2 občanského zákoníku.

X.

Ostatní a závěrečná ustanovení

11.1 Smluvní strany mohou ukončit tento smluvní vztah pouze písemnou dohodou.

11.2 Smluvní strany jsou oprávněny odstoupit od smlouvy v případě jejího podstatného porušení druhou smluvní stranou, přičemž podstatným porušením smlouvy se rozumí zejména:

1. neprovedení díla zhotovitelem v době plnění dle Čl. II odst. 2.1 této smlouvy,
2. nedodržení pokynů objednatele, právních předpisů nebo technických norem týkajících se provádění díla.

11.3 Objednatel je dále oprávněn odstoupit od této smlouvy, pokud zhotovitel ztratil oprávnění k podnikatelské činnosti, která je předmětem plnění díla.

11.4 V případě zániku závazku před řádným splněním díla bude zhotovitel povinen ihned předat objednateli nedokončené dílo včetně věcí, které opatřil, a které jsou součástí díla a případně uhradit objednateli vzniklou škodu. Smluvní strany se zavazují v takovém případě uzavřít dohodu, ve které upraví vzájemná práva a povinnosti.

11.5 Změnit nebo doplnit smlouvu mohou smluvní strany pouze formou písemných dodatků, které budou vzestupně číslovány, výslovně prohlášeny za dodatek této smlouvy a podepsány oprávněnými zástupci smluvních stran.

11.6 Tato smlouva je vyhotovena ve 4 (čtyřech) stejnopisech s platností originálu podepsaných oprávněnými zástupci smluvních stran, přičemž objednatel obdrží dvě vyhotovení a zhotovitel dvě vyhotovení.

11.7 Zhotovitel nemůže bez souhlasu objednatele postoupit svá práva a povinnosti plynoucí ze smlouvy třetí osobě.

11.8 Smluvní strany shodně prohlašují, že si smlouvu před jejím podpisem přečetly a že byla uzavřena po vzájemném projednání podle jejich pravé a svobodné vůle určitě, vážně a srozumitelně, nikoliv v tísní nebo za nápadně nevýhodných podmínek, a že se dohodly o celém jejím obsahu, což stvrzují svými podpisy.

XII.

Přílohy smlouvy

Příloha č. 1 Požadavky na stavební připravenost

Příloha č. 2 Specifikace díla

V Praze dne 16.4.2024

V Lázních Bělohrad dne 17.4.2024



GROUP24 INNOVATIONS s.r.o.
Korunní 2569/108, Vinohrady, 101 00 Praha 10
IČ: 09665498 Tel: 602 264 066 info@obec24.cz

Ing. Petr Svěrák, jednatel

MĚSTO LÁZNĚ BĚLOHRAD
náměstí K. V. Raisa 635
507 81 Lázně Bělohrad 2

Alena Kuželová, DiS., starostka

UPOZORNĚNÍ



Instalace Digitální úřední desky může být prováděna pouze společností, jež byla dodavatelem pověřena nebo certifikována. Veškeré zde uvedené podklady mají pouze informativní charakter, každá instalace má svoje specifika a okolnosti, na které je nutné brát zřetel. Kvůli bezpečnosti přikotvení je nezbytné věnovat pozornost podloží, stabilitě podloží a dalším faktorům, které mají na bezpečnost instalace vliv.

1) POTŘEBNÉ DÍLY

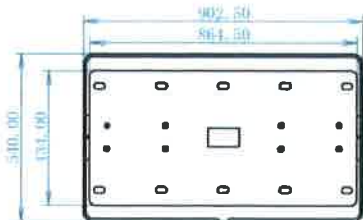

kotvení díl na betonové lůžko



2) ČELNÍ ŘEZ: KOTVA A BETONOVÉ LŮŽKO

nadzemní část kotvy musí být celým svým objemem nad betonovým lůžkem

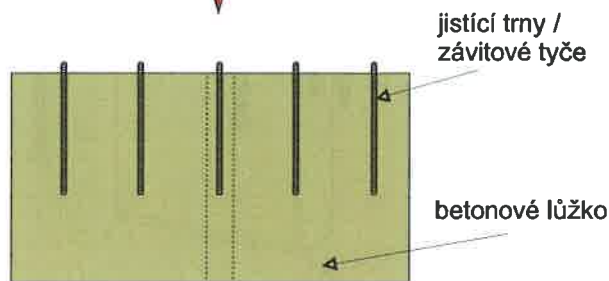

3) AXONOMETRICKÝ POHLED: KOTVA A BETONOVÉ LŮŽKO

KRITICKÉ UPOZORNĚNÍ



!!! Vždy se ujistěte, že je betonové lůžko, respektive jeho horní plocha, vyrovnána do vodorovné polohy ve všech směrech !!!
Nedodržení požadavků na stavební připravenost vede k dodatečným nákladům na straně objednatele (např. opětovná demontáž, opětovná montáž, opětovná doprava, skladné atp...)

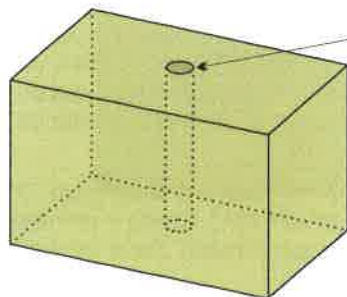
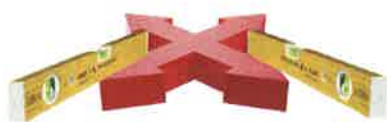

otvor pro vedení kabeláže

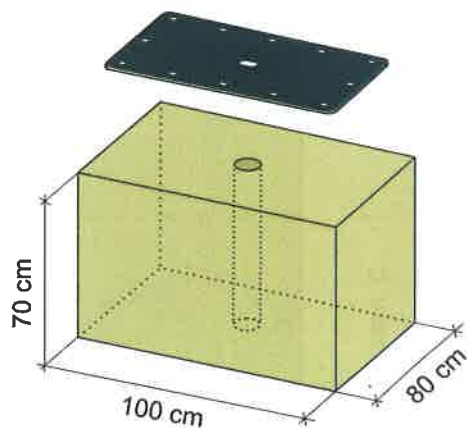

minimální rozměry
betonového lůžka

UPOZORNĚNÍ



Instalace Digitální úřední desky může být prováděna pouze společností, jež byla dodavatelem pověřena nebo certifikována. Veškeré zde uvedené podklady mají pouze informativní charakter, každá instalace má svoje specifika a okolnosti, na které je nutné brát zřetel. Kvůli bezpečnosti přikotvení je nezbytné věnovat pozornost podloží, stabilitě podloží a dalším faktorům, které mají na bezpečnost instalace vliv.

4) DETAILNÍ POHLED: INSTALACE KOTVY DO BETONOVÉHO LŮŽKA

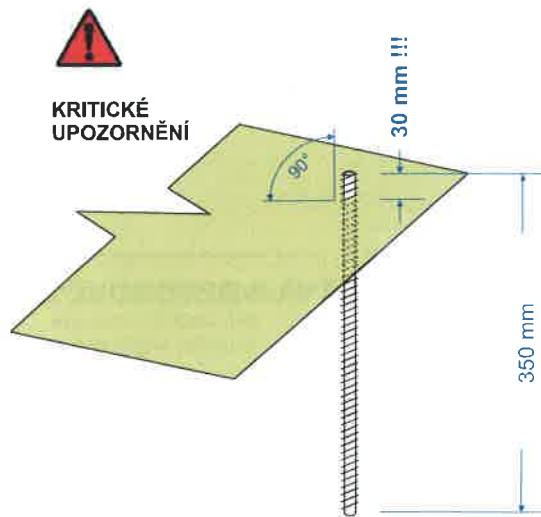
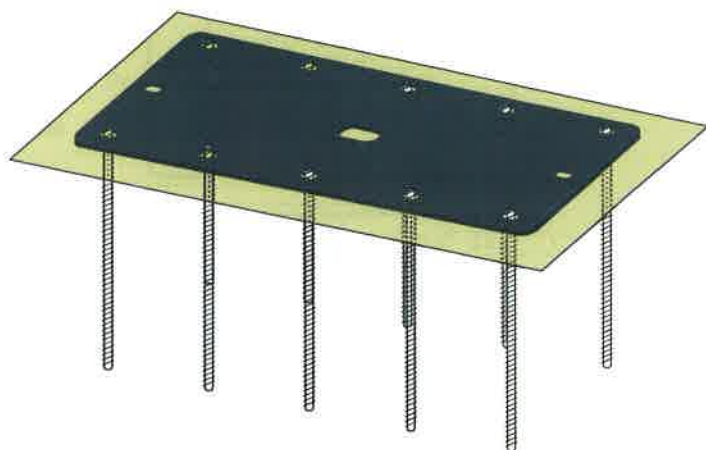

5) DETAILNÍ KÓTY ZÁVITOVÝCH TYČÍ / KOTEV A VEDENÍ KABELÁŽE

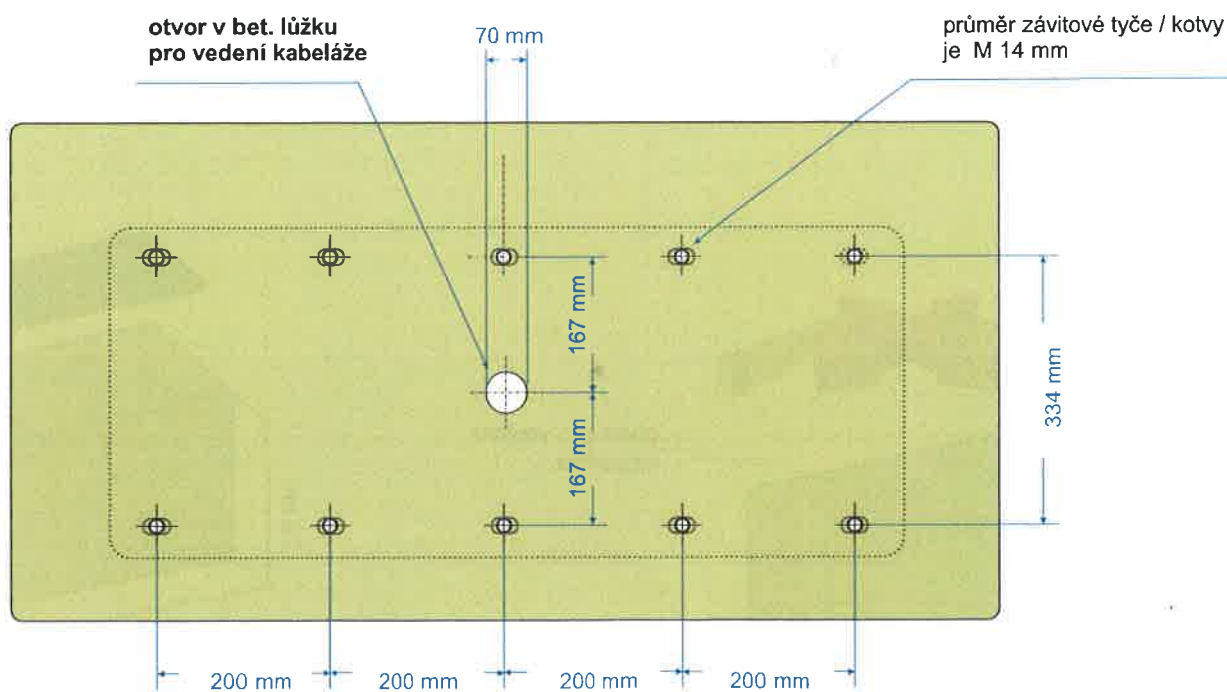

DISPLAY

UPOZORNĚNÍ



Instalace Digitální úřední desky může být prováděna pouze společností, jež byla dodavatelem pověřena nebo certifikována. Veškeré zde uvedené podklady mají pouze informativní charakter, každá instalace má svoje specifika a okolnosti, na které je nutné brát zřetel. Kvůli bezpečnosti přikotvení je nezbytné věnovat pozornost podloží, stabilitě podloží a dalším faktorům, které mají na bezpečnost instalace vliv.

6) DŮLEŽITÉ UPOZORNĚNÍ - UMÍSTĚNÍ, MANIPULACE

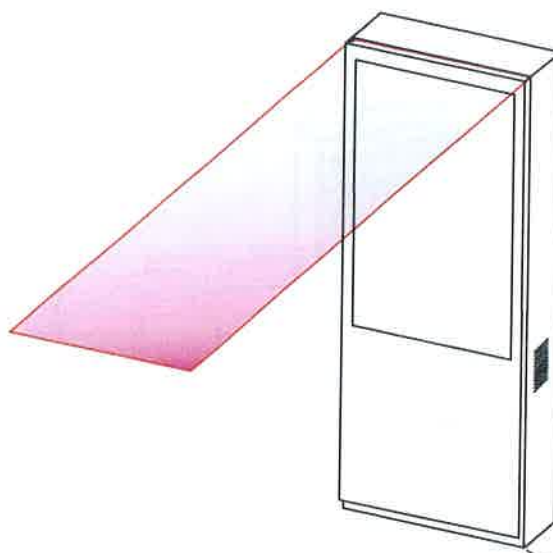
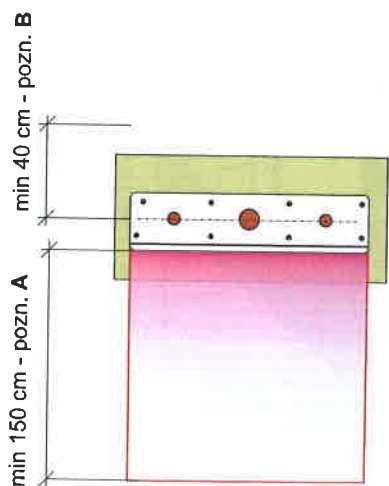

poznámka A: kvůli otevírání předních dveří je důležité kiosk umístit tak, aby před jeho čelní stranou byl prostor min 150 cm ! **DŮLEŽITÉ:** otevírání předních dveří nesmí být blokováno překážkou, jako např. zvýšeným obrubníkem, patníkem nebo chodníkem!

poznámka B: kvůli servisním úkonům je nutné kiosk umístit tak, aby mezi jeho zadní stranou a stěnou budovy nebo jinou překážkou byl prostor min 30 cm, čehož se dosáhne dodržěním vzdálenosti od středu stavební připravenosti k budově !

poznámka C: mezi spodní hranou kotvy a případným zvýšeným terénem v přední části kiosku, kde dochází k otevírání dveří, nesmí být rozdíl v úrovních větší než 5 cm !!!

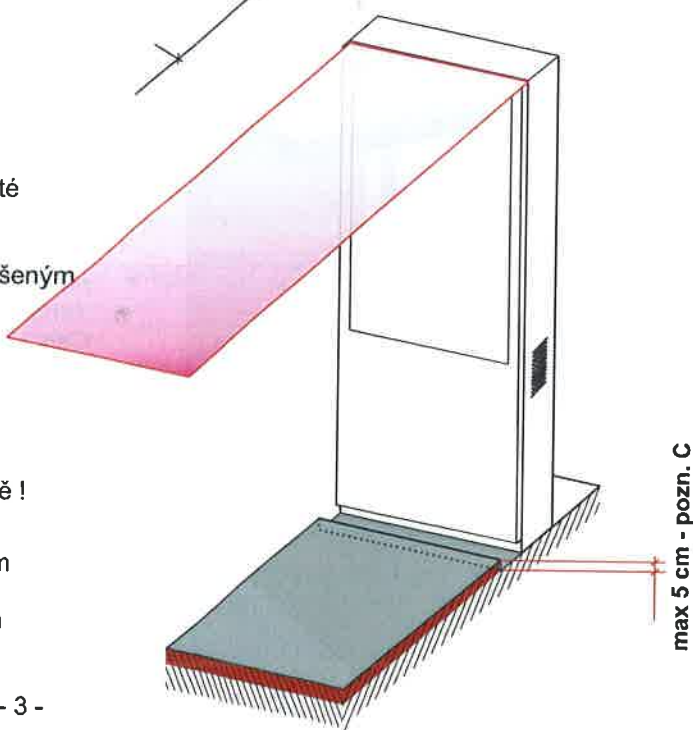

UPOZORNĚNÍ



Instalace Digitální úřední desky může být prováděna pouze společností, jež byla dodavatelem pověřena nebo certifikována. Veškeré zde uvedené podklady mají pouze informativní charakter, každá instalace má svoje specifika a okolnosti, na které je nutné brát zřetel. Kvůli bezpečnosti přikotvení je nezbytné věnovat pozornost podloží, stabilitě podloží a dalším faktorům, které mají na bezpečnost instalace vliv.

7) DŮLEŽITÉ UPOZORNĚNÍ - UMÍSTĚNÍ, MANIPULACE - POKRAČOVÁNÍ

poznámka D: Dotyková plocha Digitální úřední desky je umístěna právě v takové výšce, aby ovládání softwaru bezpečně zvládl člověk i s podprůměrnou výškou.

Umístíte-li kotvu stavební připravenosti nad úroveň terénu, na které bude stát osoba ovládající tak, že rozdíl v těchto úrovních bude větší než 5 cm, zhoršíte ovládání systému, respektive snížíte dosažitelnost dotykových prvků na dotykové obrazovce !!!

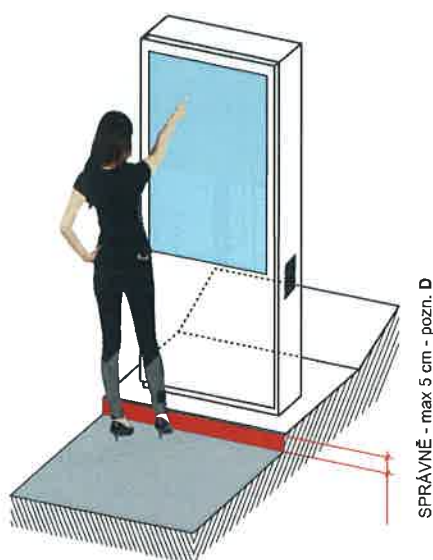

8) DŮLEŽITÉ UPOZORNĚNÍ - UMÍSTĚNÍ, MANIPULACE - POKRAČOVÁNÍ

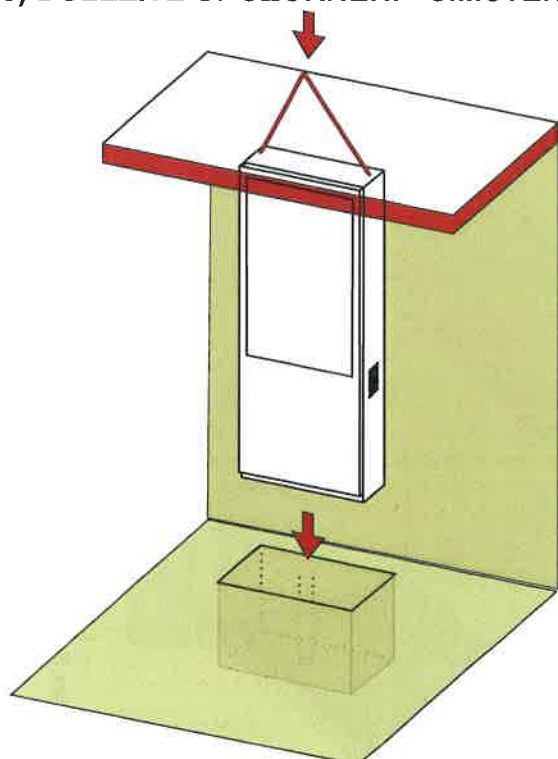

KRITICKÉ UPOZORNĚNÍ



poznámka E: v prostoru nad umístěním kiosku, respektive v přímém vertikálním směru nad kotvou, nesmí být žádná překážka bránící instalaci. (např stříška, nadstřešení, římsa atp.)

Celý kiosok (výška cca 2,5 m) spolu s úvazky a hydraulickou rukou / ramenem jeřábu měří cca 6 m. Nižší profil pro manipulaci může znamenat specifické požadavky na techniku a speciální zvedací elementy, které jsou hůře dostupné a jejichž zajištění jde vždy na vrub objednatel.

UPOZORNĚNÍ



Instalace Digitální úřední desky může být prováděna pouze společností, jež byla dodavatelem pověřena nebo certifikována. Veškeré zde uvedené podklady mají pouze informativní charakter, každá instalace má svoje specifika a okolnosti, na které je nutné brát zřetel. Kvůli bezpečnosti přikotvení je nezbytné věnovat pozornost podloží, stabilitě podloží a dalším faktorům, které mají na bezpečnost instalace vliv.

9) ČELNÍ ŘEZ: BETONOVÉ LŮŽKO S KOTVOU A VYŽADOVANOU KABELÁŽÍ

datový UTP kabel venkovní*

např. Síťový kabel bez konektorů, CAT5E, oplet PE venkovní, stínění FTP. UTP kabel na straně obce / města připojit do aktivního síťového prvku internetu.

elektrické kabely**

ochrana kabeláže
např. CHRÁNIČKA OPTICKÉHO KABELU HDPE, vnější prům. 50

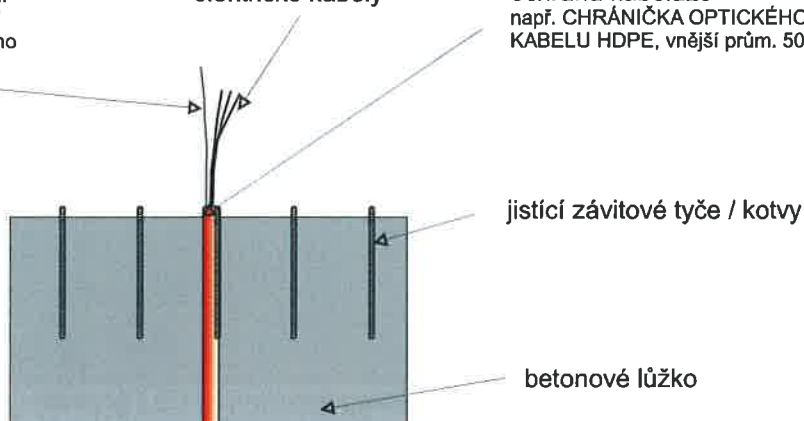

* rychlost stahování i odesílání min 10 MB/s tak, aby byla zachována plynulost ovládání i zobrazování elektron. úřední desky.

** např.: kabel CYKY 3 x 1.5 černé barvy se 3 pevnými měděnými vodiči, určený pro venkovní použití, pevné uložení do země, zdi, omítky, nebo na vzduchu bez mechan. namáhání. El kabel na straně obce / města připojit v rozvaděči na samost. jistič 10 A a proudový chránič, např. FRBMM B16 1N/003-G s nadproudovou ochranou 16A, 30 mA charakt. jističe B, 1p+N, vypínací char. AC

Ve Praze dne 16.4.2024

V Lázních Bělohrad dne 17.4.2024

OBEC24

GROUP24 INNOVATIONS s.r.o.
Korunní 2559/105, Vršovice, 161 00 Praha 10
IČ: 09665498 Tel: 602 264 060 info@obec24.cz

Ing. Petr Svěrák
jednatel

MĚSTO LÁZNĚ BĚLOHRAD
náměstí K. V. Raisa 635
50178 Lázně Bělohrad 2

Alena Kuželová, DiS.
starostka

Příloha 2 Technická specifikace a minimální technické

„elektronická úřední deska“, „digitální úřední deska“ nebo „dílo“		
Typové označení zařízení 05 Self-Stand CH		
Základní požadavky zadavatele		
Parametr (požadované technické a funkční vlastnosti)	Požadovaná hodnota	Nabídka dodavatele
(nabídky dodavatelů musí splňovat všechny níže uvedené parametry)		(dodavatelé uvedou splnění požadovaného parametru ve znění ANO / NE, přičemž hodnota ano=parametr dodavatel splňuje, ne=parametr dodavatel nesplňuje. Pokud je zadavatelem u daného parametru požadován číselný údaj, je ho uchazeč povinen uvést, pokud je zadavatelem požadován textový údaj, je ho uchazeč povinen uvést)
Obrazovka Velikost obrazovky	Barevný LED průmyslový panel s dotykovou technologií	ANO
	Umístění LED panelu v rámci kiosku umožňující pohodlnou obsluhu stojící osoby běžné výšky	ANO
	Technologie podsvícení: LED / E-LED / D-LED / QLED	ANO
	55“ (úhlopříčka cca 140 cm)	ANO
Programové vybavení	Windows 10 Pro	ANO
Provoz	24 hodin denně (24/7/365)	ANO
Provozní teplota	-30°C až +60°C	ANO
Provozní vlhkost	100% odolnost proti vlhkosti, prachu, dešti	ANO
Třída krytí	IP65	ANO
Požadovaný druh zobrazovacího panelu	Full-outdoor průmyslový panel / digital signage panel pro zátěž v provozu 24/7/365 (pouhá televize nebo monitor budou z posuzování vyloučeny pro svůj primární účel použití v domácnosti nebo kanceláři)	ANO
Orientace panelu	Na výšku	ANO

Zobrazovací dotykové zařízení	Jednostranné s dotykovou technologií multitouch	ANO
Rozlišení	Full HD rozlišení, 1080x1920	ANO
Napájení	AC 220 – 240 V, 50/60 Hz	ANO
Sklo	Tepelně tvrzené bezpečnostní sklo s max 0,5% odrazem – antireflexní, s dotykovou kapacitní folií, mezera mezi čelním sklem a displejem, tloušťka bezp. skla min 5 mm	ANO
Jas	min 2500 cd/m2	ANO
Senzor světla	Ano	ANO
Kontrast	Min 2000:1	ANO
Čitelnost	vynikající čitelnost na přímém slunci	ANO
Poměr stran	9:16 na výšku	ANO
Regulace podsvícení	Regulace podsvícení dle intenzity okolního osvětlení	ANO
Ovládání zařízení	Ovládání výhradně dotyky na obrazovku	ANO
Barva	„Antivandal“ řešení (provedení se zvýšenou odolností proti poškození), hrubozrnný lak vytvářející nerovný profil znemožňující lepení nálepek	ANO
	Brava černá, tmavě šedá	ANO
Odolnost vůči vnějšímu prostředí	Zařízení může být vystaveno venkovnímu prostředí (déšť, sníh, vítr, silný mráz) bez další ochrany	ANO
Pokročilá diagnostika	Teplotní čidla	ANO
Interní konektory	RJ-45 – připojení kiosku na internet	ANO
	AC zásuvka	ANO
	svorkovnice – k připojení AC elektrického napájení	ANO
PC	Procesor: MIN i5 nebo ekvivalent	ANO
	Operační paměť: min. 8GB	ANO
	Grafika: samostatná nebo integrovaná grafická karta	ANO
	Pevný disk: min. 1ks SSD 128GB	ANO
	Konektor DisplayPort – min 1x	ANO
	Konektor USB 2.0 – min 2x	ANO
Připojení celého zařízení	UTP kabelem pro venkovní použití	ANO

SW	Software pro zobrazování veškerého obsahu je postaven na zabezpečené webové platformě neumožňující žádným způsobem vyvolání nabídky start a tím možného vypnutí nebo přepnutí do režimu spánku a dále neumožňující žádným odkazem opuštění zobrazeného obsahu	ANO
	Software bude obsahovat minimálně oddělené moduly: 1. ÚŘEDNÍ DESKA, 2. INFORMACE O MĚSTĚ, 3. ZPRAVODAJ MĚSTA, 4 KALENDÁŘ a 5 TURISTICKÉ CÍLE ALTERNATIVNĚ BUDE MOŽNÉ VYBRANÝ MODUL NAHRADIT NOVÝM SW PRO SPRÁVU OBRÁZKŮ / PLAKÁTŮ	ANO
	Automatická synchronizace záhlaví: datum, čas, jmeniny / svátky, dny v týdnu, počasí nyní, počasí + 1 den, počasí + 2 dny, počasí + 3 dny, které se zobrazují při každém zobrazení každého modulu, probíhá online a bez zásahu další osoby	ANO
	Po spuštění zařízení se automaticky spustí do plné a funkční podoby	ANO
	Běžný uživatel bude mít zakázaný přístup do jakéhokoliv nastavení včetně vypnutí systému a prohlížeče	ANO
	Správci systému bude umožněno provádět změny v konfiguraci	ANO
	Software pro zobrazení dokumentů na elektronické úřední desce města je plně automatický, kdy systém bez zásahu nebo nutnosti jakéhokoliv doplňování, sám extrahuje nové dokumenty z „úřední desky“ města umístěné na oficiální webových stránkách města tak, aby bylo dosaženo úplné shody ve vyvěšených a svěšených dokumentech na „úřední desce“ města na oficiálních webových stránkách a „elektronické úřední desce“	ANO
	Software pro zobrazení dokumentů na úřední desce města je vybaven tzv. „off-line“ módem, který v případě přerušení internetového připojení zajišťuje dostupnost vyvěšených dokumentů	ANO
	Software pro zobrazení událostí a akcí v rámci modulu kalendáře umožňuje každou zveřejněnou akci nebo událost <u>automaticky</u> opatřit unikátním QR kódem pro možnost okamžitého stažení detailů do mobilního telefonu	ANO

	Software pro zobrazení událostí a akcí v rámci modulu kalendáře umožňuje každou zveřejněnou akci nebo událost <u>automaticky</u> opatřit unikátním QR kódem pro možnost okamžitého automatického propsání do kalendáře mobilního telefonu bez nutnosti manuálně zadávat detaily této události	ANO
Noční režim	Software je vybaven funkcí „screen-saver“, která umožňuje zejména v nočních hodinách automaticky přepnout zobrazení do méně svítivého módu	ANO
Dohledové řešení vzdálené správy kiosku	Software umožňuje vzdálenou správu (restart operačního systému, restart celého zařízení)	ANO

V Praze dne 16.4.2024

V Lázních Bělohrad dne 17.4.2024

OBEC 
 GROUP24 INNOVATIONS s.r.o.
 Korunní 2569/108, Vinohrady, 101 00 Praha 10
 IČ: 09665498 Tel: 602 264 066 info@obec24.cz

Ing. Petr Svěrák, jednatel

MĚSTO LÁZNĚ BĚLOHRAD
 náměstí K. V. Raise 635
 517 81 Lázně Bělohrad 2

 Alena Kuželová, DiS., starostka